

Защита картера, КПП

1.0392.00

Chery Tiggo 2011-

Защита 1.0392.00

Применяемость: Chery Tiggo 2011 г.в. 1.8 М

Комплектность:

№ п/п	Наименование	Обозначение	Количество	Примечания
1	Защита картера	1.0392.00	1	
2	Кронштейн	230	2	
3	Планка	016СБ	2	СТП
4	Болт	M10x25	2	
5	Болт	M10x35	2	
6	Болт	M10x45	2	
7	Шайба	10	6	
8	Шайба	12	2	
9	Амортизатор	---	5	
10	Кронштейн	СТП.8.011.001	1	

Схема сборки защиты картера .

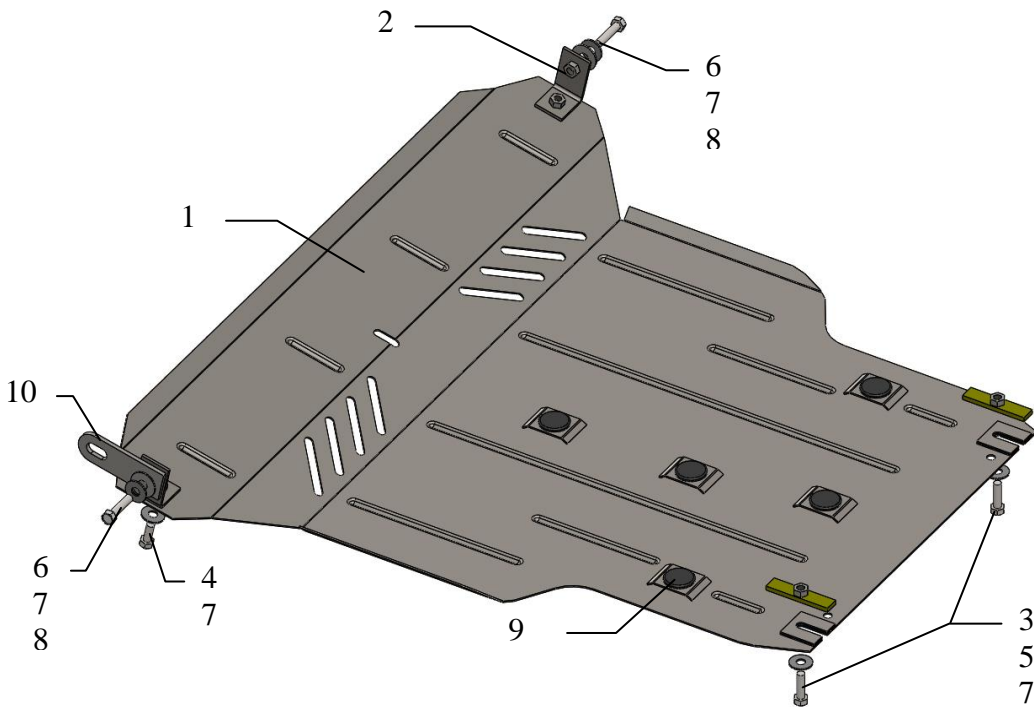

Установка защиты

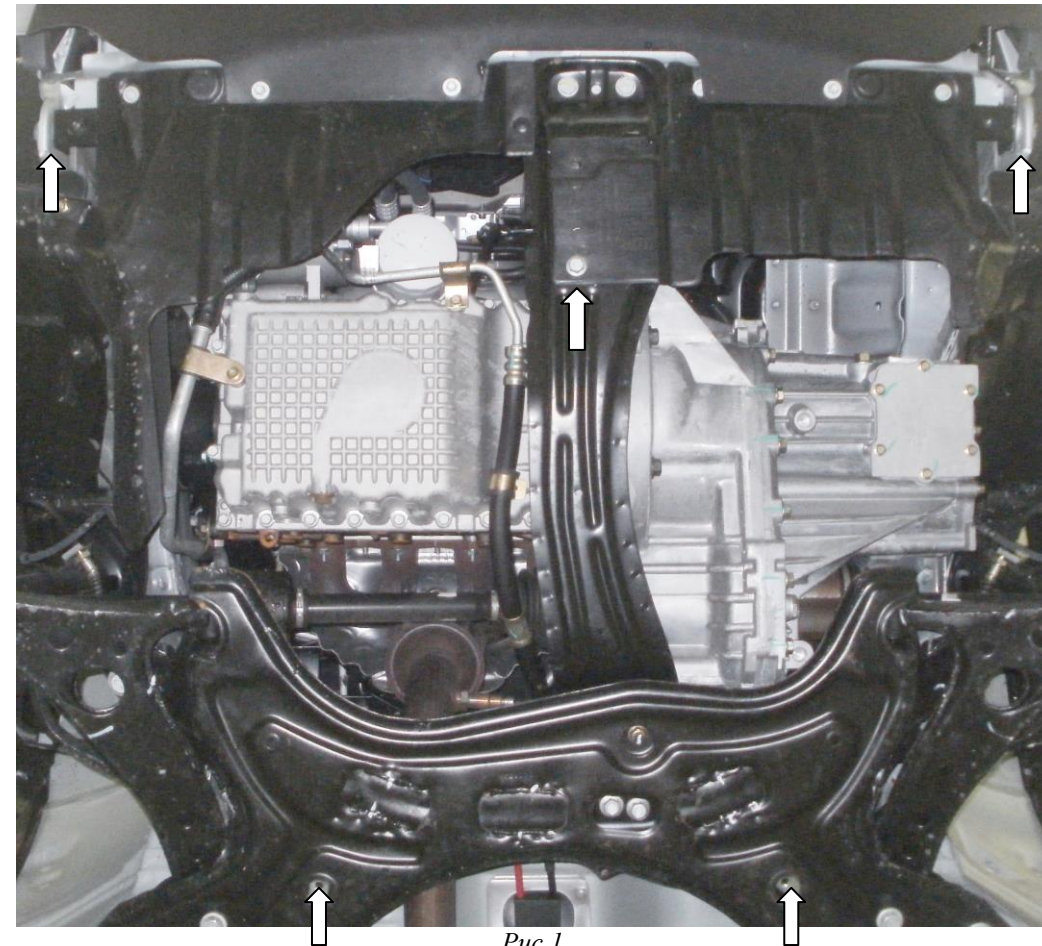

Рис.1

1. Выкрутить штатный болт на центральной лыже подмоторной балки, указанный на рис.1 стрелкой.
2. Установить кронштейны 2 и 10 на транспортировочные проушины рис.1, закрепить их болтами 6.
3. Завести в отверстия в балке переднего моста рис.1 планки 3 и наживить болты 5.
4. Закрепить защиту сзади пазами к болтам 5 и на кронштейнах 2 болтами 4.
5. Закрепить защиту по центру выкрученным ранее болтом.
6. Все точки крепления затянуть рис.2.