

Рис.2



Сталевий захист двигуна  
**KOLCHUGA**<sup>®</sup>  
www.kolchuga.ua

**1.0398.00**

***Audi A4 B8 2007 - ноябрь 2011***

***Audi A5 B8 2007 – ноябрь 2011***

***Только дизельные двигатели.***

***Только с гидроусилителем  
руля.***

## Защита 1.0398.00

Применяемость: Audi A4, A5( B8), 2.0 TDI, A, 2007-2011 г.в.

Комплектность:

№ п/п	Наименование	Обозначение	Количество	Примечания
1	Панель	1.0398.00.6.003.436СБ	1	
2	Панель	1.0398.00.6.003.435СБ	1	
3	Крыло	1.0573.00.6.001.120	2	
4	Болт	M8x16	4	
5	Болт	M8x25	7	
6	Болт	M8x35	2	
7	Шайба	A8	20	
8	Шайба	A10	12	
9	Гайка самоконтр.	M8	3	
10	Крепеж	521.6.013.002	2	
11	Крепеж	1.0406.00.6.006.010	4	
12	Крепеж	1.0635.00.6.013.016	1	
13	Планка	СТП.8.006.022	1	
14	Планка	СТП.8.006.033	4	
15	Амортизатор 30		7	

### Установка защиты

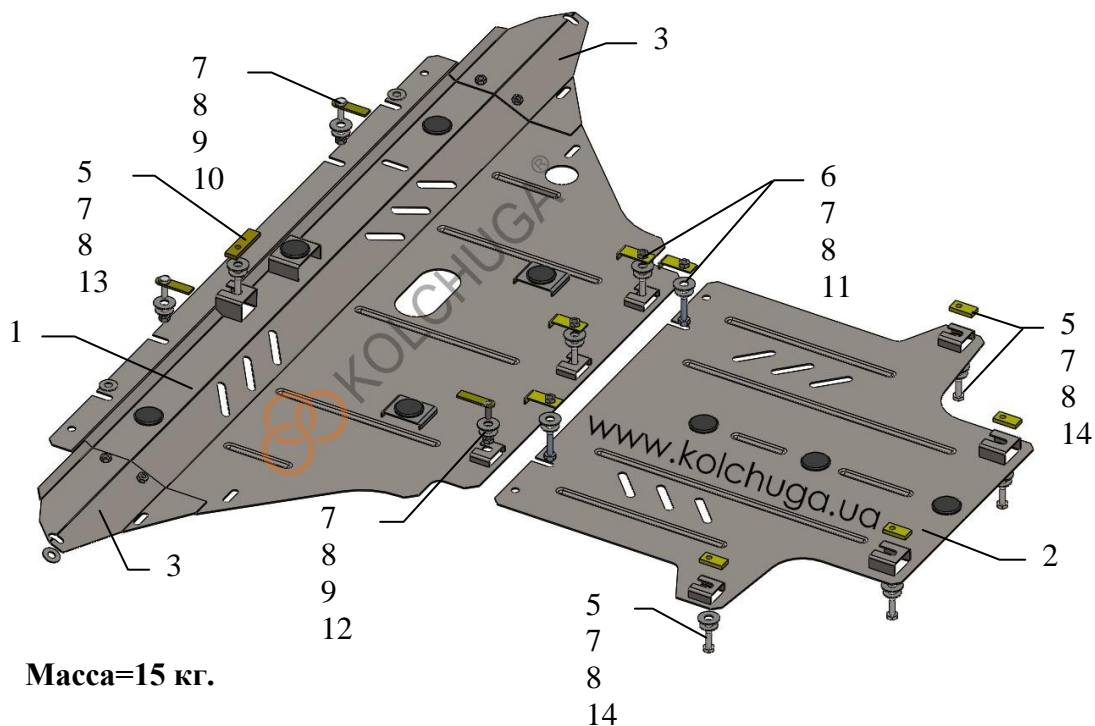

Масса=15 кг.

**ВНИМАНИЕ!!!** После монтажа защиты не допускается соприкосновение элементов защиты с движущимися элементами узлов и агрегатов автомобиля.

### Установка защиты.

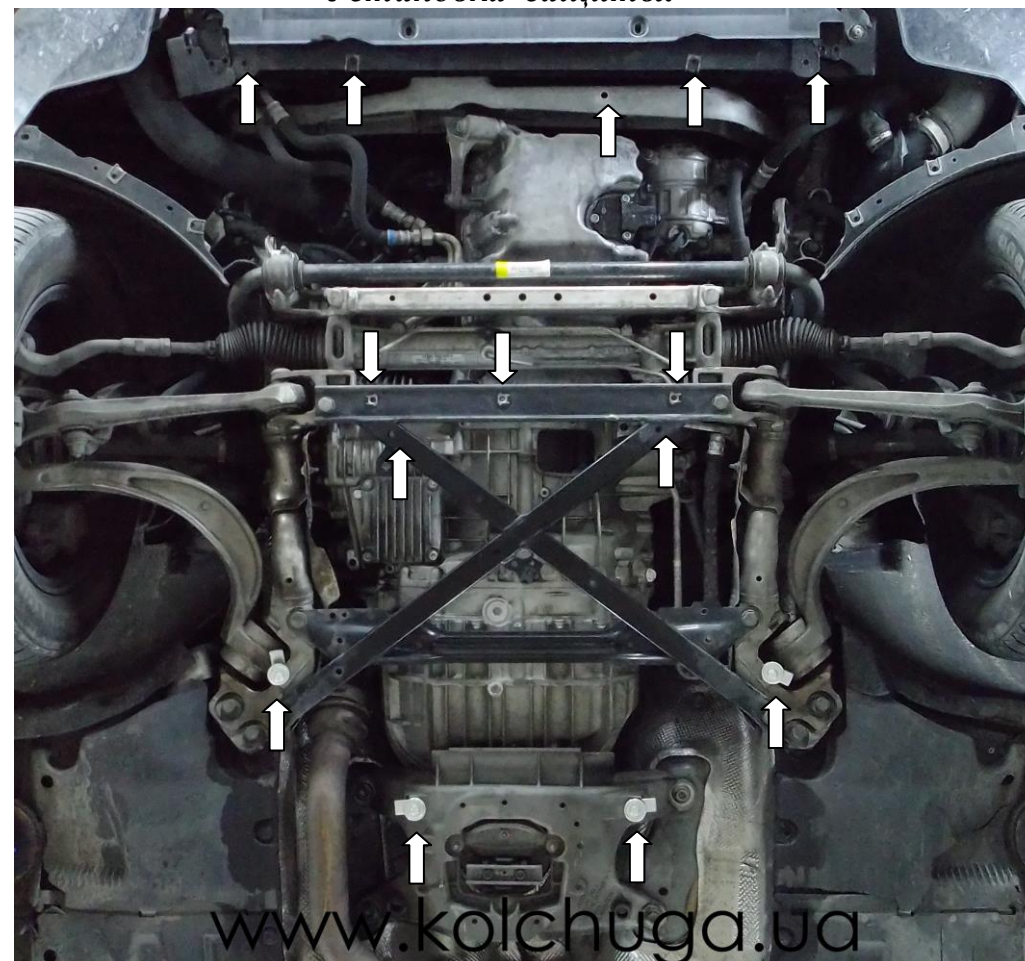

рис.1

1. Снять штатный пыльник.
2. Установить крепеж 10 в балку радиатора, крепеж 11, 12 над отверстиями подрамника, наживить болты 6 и гайку 9, установить панель 1, рис.1 (соответственно схеме сборки).
3. Установить планки 11, 13 над отверстиями балки КПП и отверстиями подрамника, наживить болты 5, 6 и установить панель 2, рис. 1, 2.
4. Закрепить боковые крылья к панели 1 и подкрылку автомобиля болтами 4.
5. Затянуть все точки крепления

**Защита закрывает двигатель, КПП.**