

Масса = 20 кг.

**ВНИМАНИЕ!!!** После монтажа защиты не допускается соприкосновение элементов защиты с движущимися элементами узлов и агрегатов автомобиля.



*Защита картера, КПП.*

*1.0717.00*

*Mercedes-Benz A-klasse W169*

*2004-2012*

*Mercedes-Benz B-klasse T245*

*2005-2011*

## Защита 1.0717.00

Применяемость: Mercedes-Benz A160 W169, 2.0 CDI, A, 2004–2012, В-klasse T245, 2005-2011

Комплектность:

№ п/п	Наименование	Обозначение	Количество	Примечание
1	Панель	1.0717.00.6.003.819	1	
2	Панель	1.0717.00.8.003.1400	1	
3	Балка	1.0717.00.6.004.353	1	
4	Амортизатор 30		7	
5	Болт	M6x20	5	
6	Болт	M8x25	8	
7	Болт	M10x65	2	
8	Шайба	A6	5	
9	Шайба	A8	15	
10	Шайба	A10	10	
11	Шайба	A12	2	
12	Гровер	M8	2	
13	Гровер	M10	2	
14	Планка	СТП.6.006.020 СБ	2	Гайка- скоба
15	Планка	СТП.6.006.021 СБ	5	Гайка- скоба
16	Планка	СТП.6.006.017 СБ	2	
17	Крепеж	521.6.013.002	2	
18	Гайка самоконтр.	M8	2	

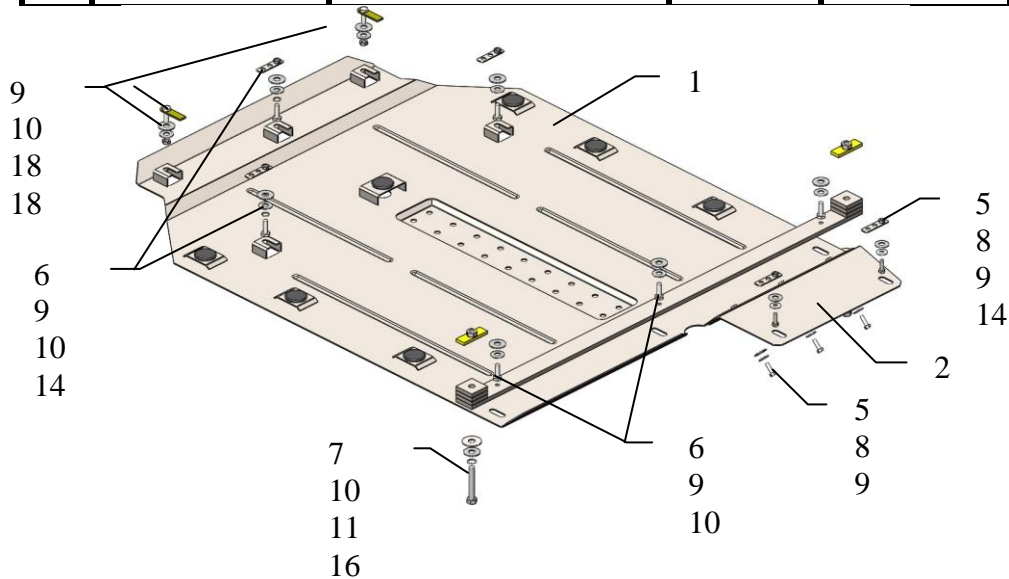

## Установка защиты.

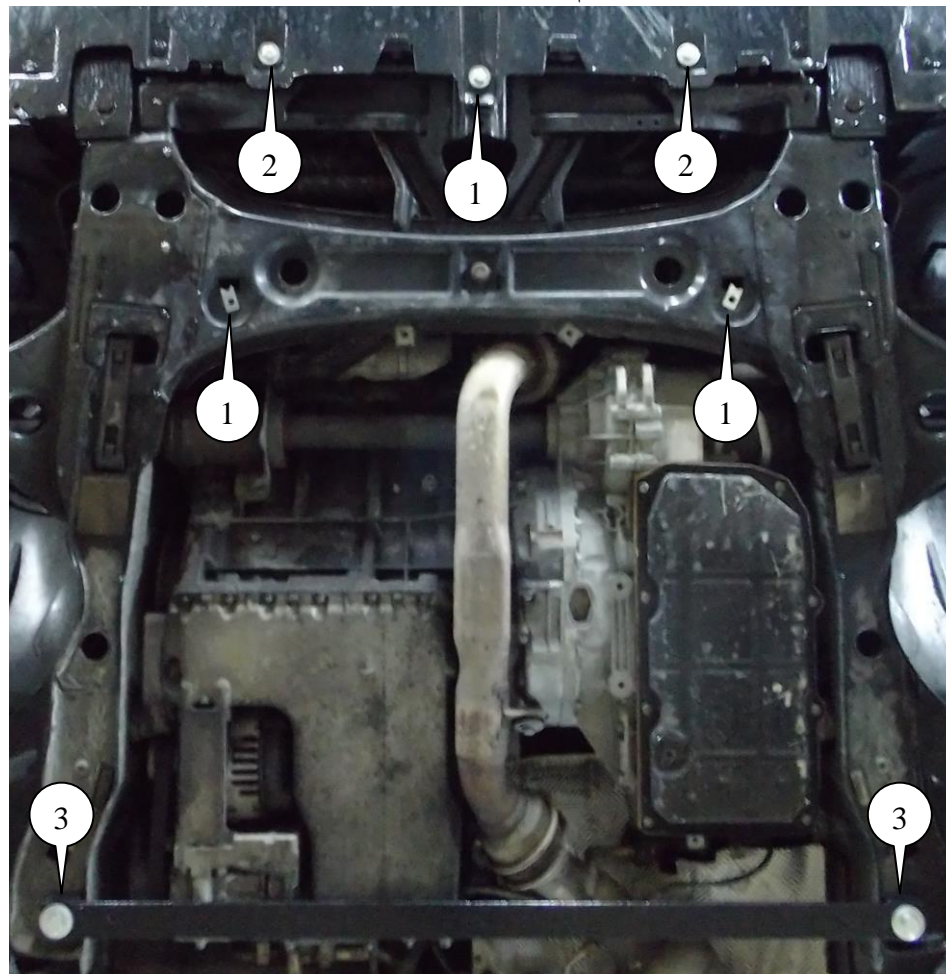

1. Снять штатную пластиковую защиту.
2. Установить гайки–скобы 15 в местах штатных скоб (позиция 1) и вернуть болты 6 с шайбами 9.
3. Установить крепеж 17 в отверстия (позиция 2) и наживить гайки 18.
4. Установить балку 3 к подрамнику болтами 7 с планками 16 (позиция 3).
5. Установить панель 1 пазами под установленные болты 6 и гайки 18 и к балке 2 болтами 6.
6. Дополнительно закрепить панель 2 к панели 1 болтами 5 и к пластику автомобиля штатными саморезами либо болтами 5.
7. Затянуть все точки крепления.

**Защита закрывает двигатель, КПП.**