

Рис.2

ВНИМАНИЕ!!! После монтажа защиты не допускается соприкосание элементов защиты с движущимися элементами узлов и агрегатов автомобиля.



Сталевий захист двигуна
KOLCHUGA[®]
www.kolchuga.ua

1.0724.00

FORD F-150
(Дванадцатое поколение)
2009 – 2014

Защита 1.0724.00

Применяемость: FORD F-150 XLT extended cab, 5.4i, A, 2009 – 2014 г.в.

Комплектность:

№ п/п	Наименование	Обозначение	К-во	Прим.
1	Панель	1.0724.00.6.003.829 СБ	1	
2	Панель	1.0724.00.6.003.830 СБ	1	
3	Балка	1.0724.00.6.004.356 СБ	1	
4	Балка	1.0724.00.6.004.358 СБ	1	
5	Кронштейн	1.0724.00.6.005.329 СБ	1	
6	Кронштейн	1.0724.00.6.005.330 СБ	2	
7	Болт	M10x25	10	
8	Болт	M10x35	5	
9	Болт	M10x45	6	
10	Болт	M10x55	2	
11	Болт	M10x80	2	
12	Шайба	A10	25	
13	Шайба	A12	25	
14	Гровер	M10	13	
15	Планка	СТП.6.006.016СБ	4	
16	Планка	СТП.6.006.017СБ	5	
17	Амортизатор	Ø30	2	

Схема сборки защиты радиатора, двигателя, КПП и РКПП.

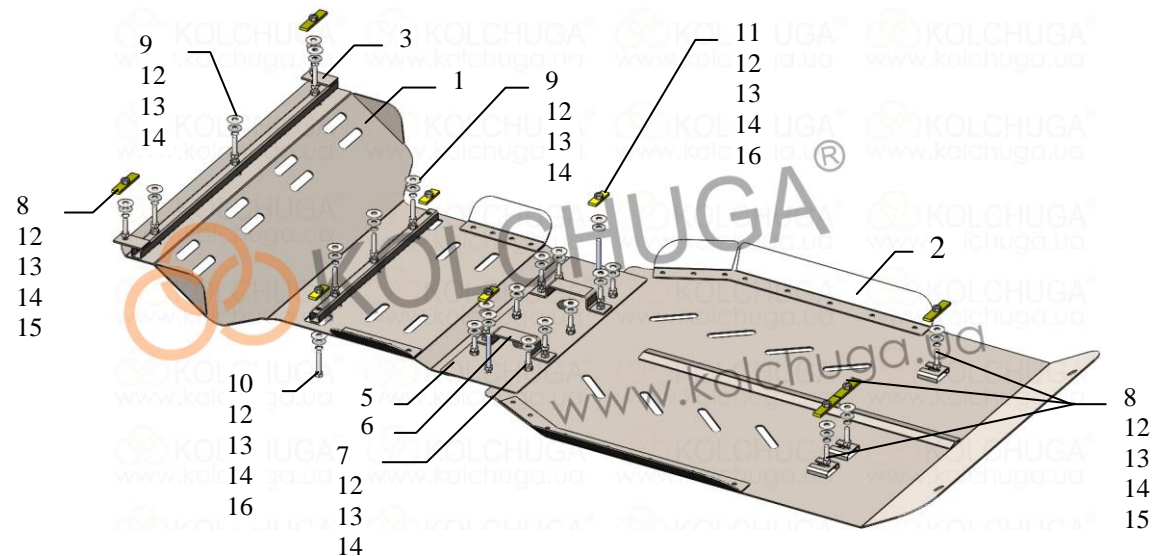

Толщина = 3 мм

Масса = 50 кг.

Установка защиты:

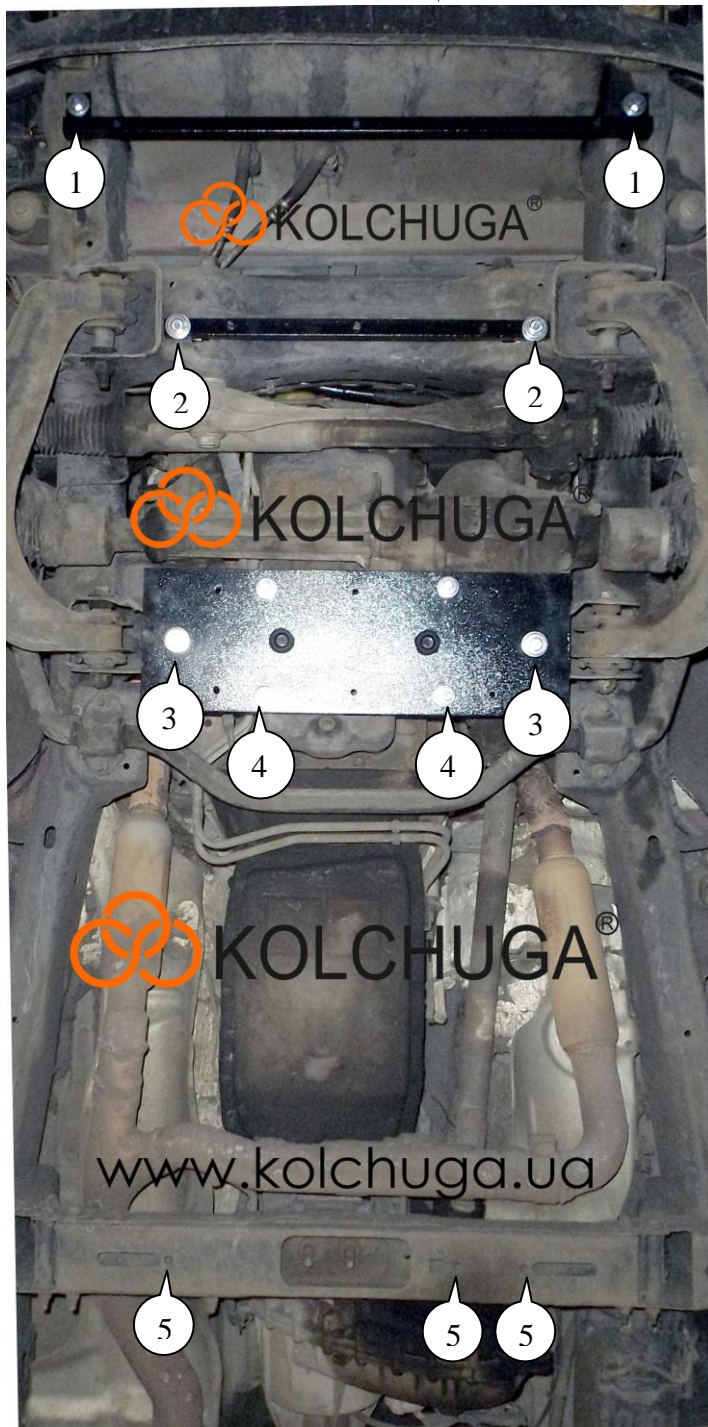

Рис.1

1. Установить планки 15 в отверстия лонжеронов и прикрутить балку 3 с помощью болтов 8 с шайбами 12, 13 и гроверами 14 (поз.1), рис.1.
2. Установить планки 16 над отверстиями (поз.2, рис.1) и установить балку 4 с помощью болтов 10 с шайбами 12, 13 и гроверами 14.
3. Установить кронштейн 5 с помощью болтов 11 и планок 16 (поз.3) и кронштейны 6 с помощью болтов 7 (поз.4), рис.1.
4. Установить планки 15 в отверстия балки РКПП и наживить болты 8 с шайбами 12, 13 и гроверами 14 (поз.5), рис.1.
5. Установить панель 1 к балкам 3, 4 с помощью болтов 9 с шайбами 12, 13 и гроверами 14, рис.2.
6. Завести панель 2 пазами под установленные болты 8 и прикрутить к кронштейну 5 с помощью болтов 7 с шайбами 12, 13 и гроверами 14 рис. 2.

Защита закрывает радиатор, двигатель, КПП и РКПП.

11.09.2017